

Прицеп тракторный самосвальный 2ПТС-10 ЗЕРНОВОЗ

Основное назначение – транспортировка зерновых культур. Возможна перевозка других сельскохозяйственных грузов, учитывая назначение прицепа и его технические характеристики. Задний борт оборудован специальным окном с установленной на нем шибберной заслонкой.

Боковые борта могут открываться как вниз, так и вверх, для чего в нижней части борта установлена специальная запирающая система с приводной рукояткой. Борта надставные открывающиеся либо нет – по согласованию с заказчиком.

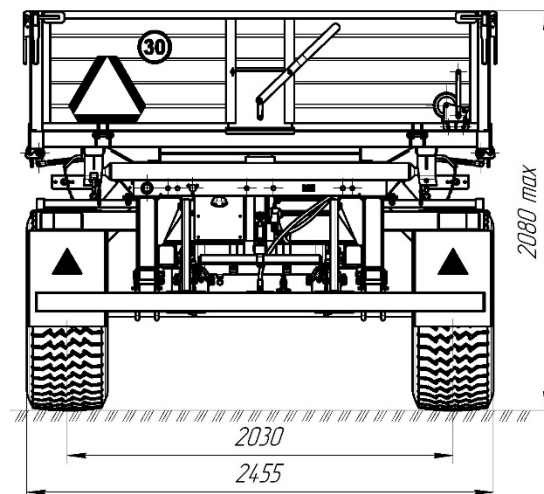
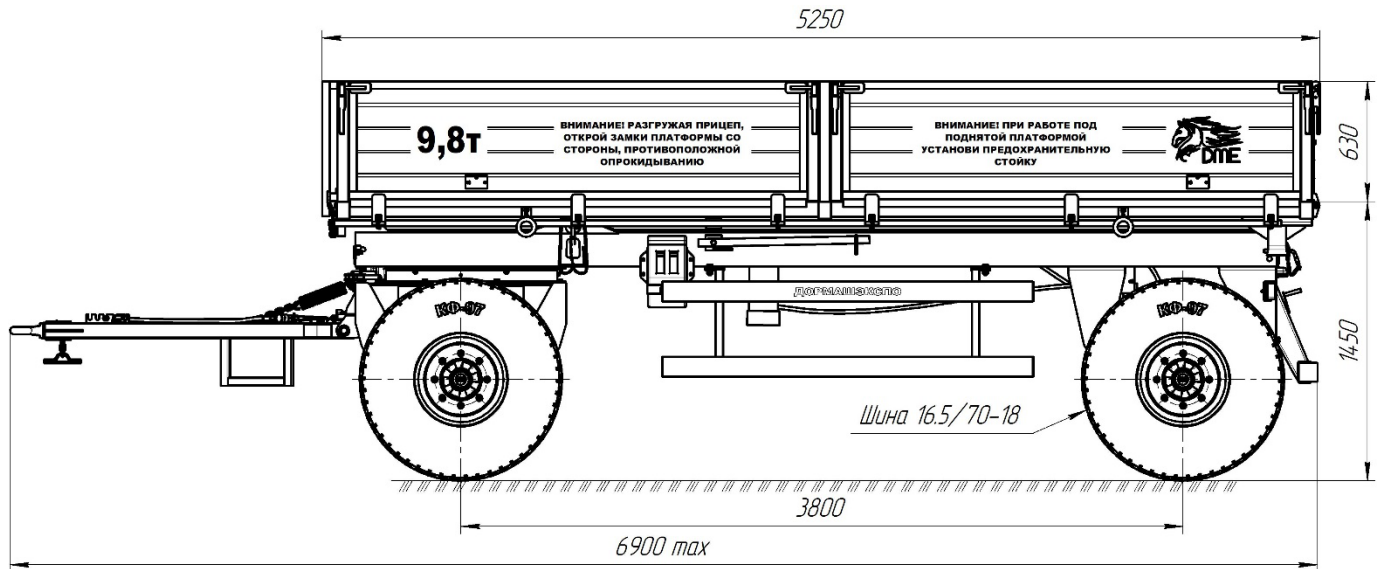

Технические характеристики

Наименование показателя	Значение
1 Тип	Прицепной
2 Агрегатирование, класс трактора	1,4-3
3 Категория прицепа	Ra3
4 Грузоподъемность, кг, не более	9800
5 Скорость максимальная, км/ч, не более - в транспортном режиме - в технологическом режиме	30 18
6 Количество осей, шт.	2
7 Количество колес на каждой оси, шт.	2
8 Колесная база, мм, не менее	3800
9 Количество сторон разгрузки	3
10 Применяемые шины / давление, МПа	16.5/70-18 PR14 / 0,41
11 Масса, кг, не более - конструктивная (без дополнит. комплектующих) - полная (технически допустимая)	2800 12600
12 Распределение полной массы, кг, не более - ось №1 - ось №2	6420 6180
13 Габаритные размеры, мм, не более - длина - ширина - высота	6900 2500 2080
14 Ширина колеи, мм, не менее	2030
15 Внутренние размеры кузова, мм, не более - длина - ширина	5050 2330
16 Высота бортов, мм, не более	630
17 Площадь пола кузова, м ² , не более	11,8
18 Объем кузова, м ³ , не более	7,41
19 Дорожный просвет, мм, не менее	410
20 Погрузочная высота по полу кузова, с основными шинами, мм, не более	1450
21 Угол подъема кузова, град, не менее	45
22 Время подъема кузова, с, не более	50
23 Рабочее давление в гидросистеме, МПа, не более	20
24 Количество обслуживающего персонала, чел	1
25 Рабочая тормозная система - количество тормозных осей - тип тормозных механизмов - тип привода - схема привода	2 барабанный пневматический однопроводная либо двухпроводная (по заказу)
26 Стояночная тормозная система	механическая с ручным приводом
27 Срок службы, лет, не менее	8